

Optical sensor III – Mounting instruction

- (GB) Keep these instructions for later reference! Copyright.
No part of this manual may be reproduced without our prior written approval.
We reserve the right to make technical changes in the interests of progress.
- (D) Bitte sorgfältig aufbewahren! Urheberrechtlich geschützt.
Nachdruck, auch auszugsweise, nur mit unserer Genehmigung.
Änderungen, die dem technischen Fortschritt dienen, vorbehalten.
- (F) A conserver soigneusement! Copyright
Toute reproduction même partielle interdite sans notre accord préalable.
Tous changements de construction réservés.
- (NL) Deze handleiding zorgvuldig bewaren! Door de auteurswet beschermd.
Niets uit deze uitgave mag worden verveelvoudigd en/of openbaar gemaakt door middel van druk,
fotocopie, microfilm of op welke andere wijze dan ook zonder voorafgaande toestemming van de uitgever.
Technische wijzigingen voorbehouden.
- (I) Da conservare con cura! Diritti d'autore riservati.
Riproduzione, anche solo parziale, previa nostra autorizzazione.
La Ditta si riserva la facoltà di apportare modifiche al prodotto che servono allo sviluppo tecnologico.
- (E) A conservar cuidadosamente! Copyright.
Prohibida la reproducción íntegra o parcial sin nuestra autorización.
Reservado el derecho a modificaciones en el interés del perfeccionamiento técnico.
- (S) To Spara denna instruction för framtida bruk! Upphovsrättsskyddad.
Eftertryck, även delvis, endast med vårt tillstånd.
Med förbehåll för ändringar som tjäna den tekniska utvecklingen.
- (N) Bevara den här bruksanvisningen väl! Beskyttet opphavsrett.
Ettertrykk - også i utdrag - bare med vår tillatelse.
Endringer, som tjener den tekniske utviklingen, forbeholdes.
- (P) Guardar cuidadosamente! Reservados os direitos de autor.
Reprodução, mesmo parcialmente, só com a nossa autorização.
Sujeito a alterações que sirvam a evolução técnica.
- (PL) Proszę starannie przechowywać! Wszelkie prawa zastrzeżone.
Powielanie, również częściowe, wyłącznie po uzyskaniu naszej zgody.
Zastrzegamy sobie prawo do zmian konstrukcyjnych.
- (CZ) Prosim pečlivě uschovejte! Chráněné autorské právo:
Otisk, i ve zkrácené formě, pouze s naším povolením. Změny jsou vyhrazeny.



Attention:

When mounting please observe by all means the installation instructions of the operator.
Pay special attention to the safety advice!

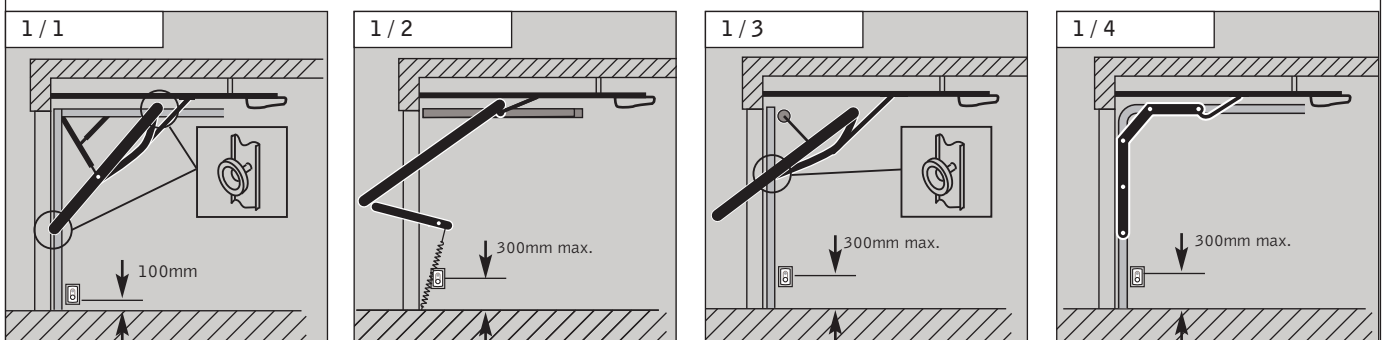

1.

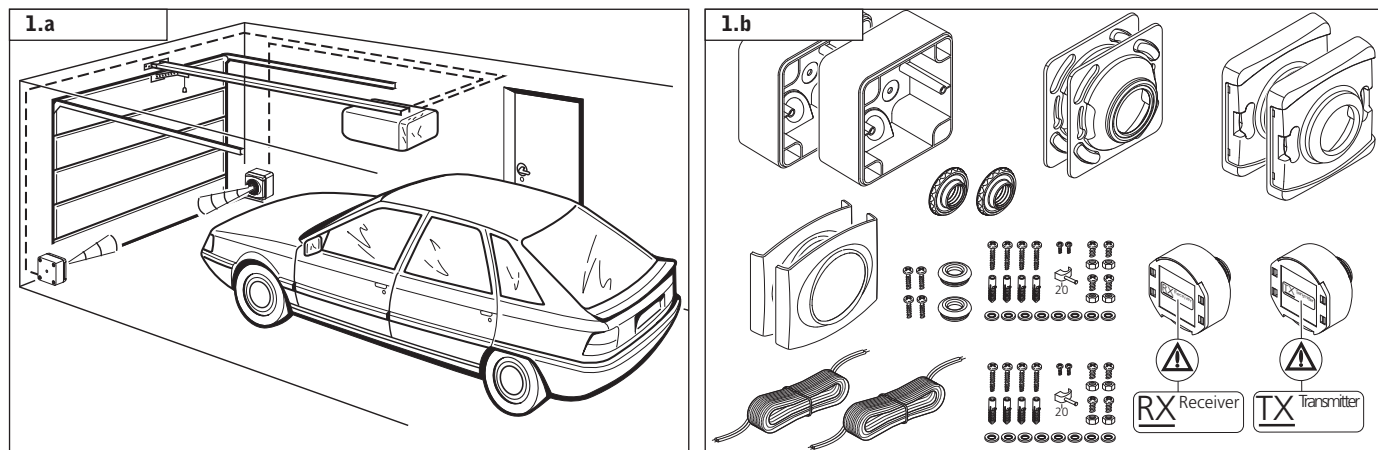

2.

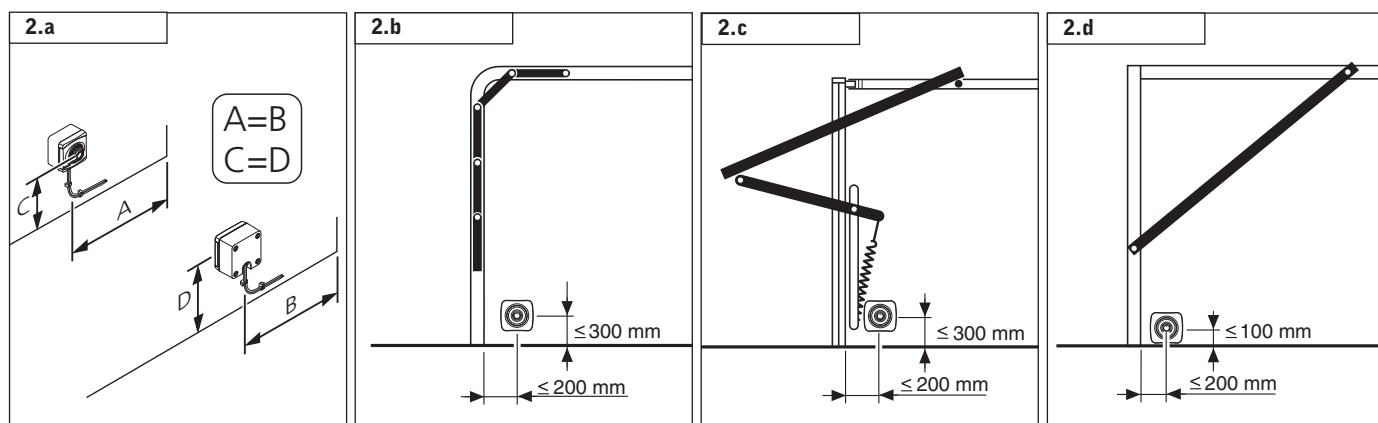

3.

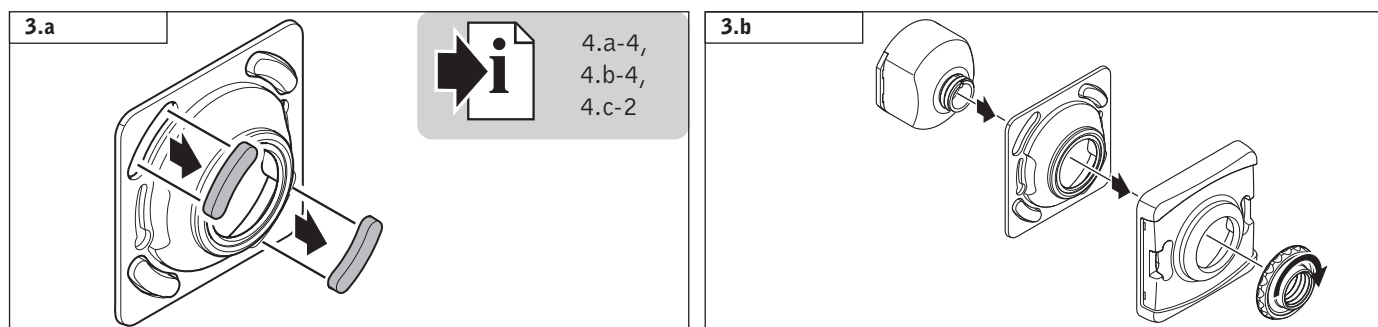

4.a

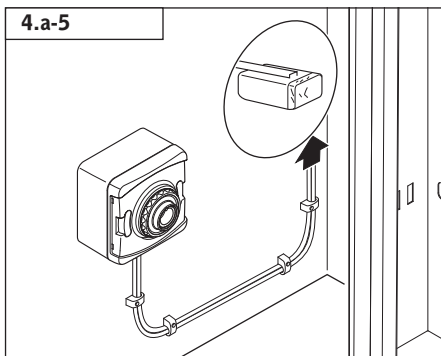
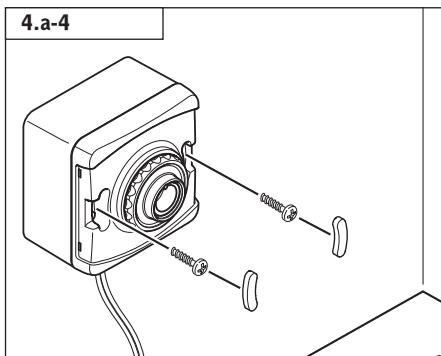
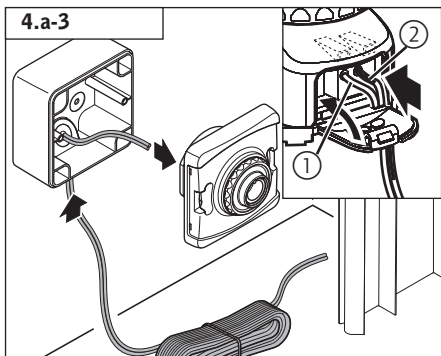
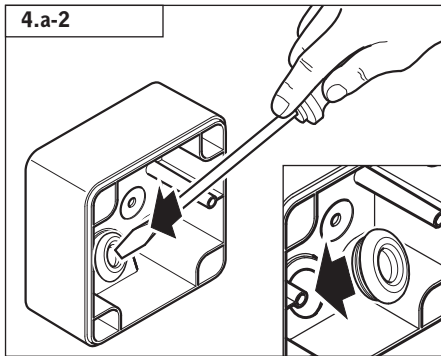
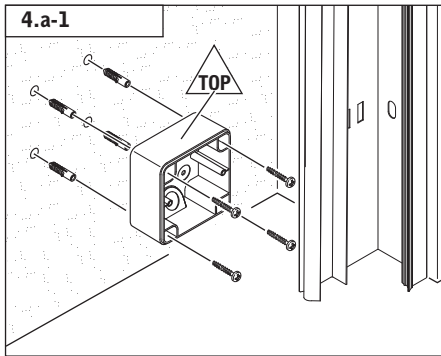

4.b

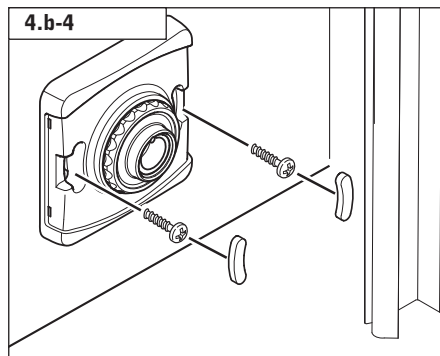
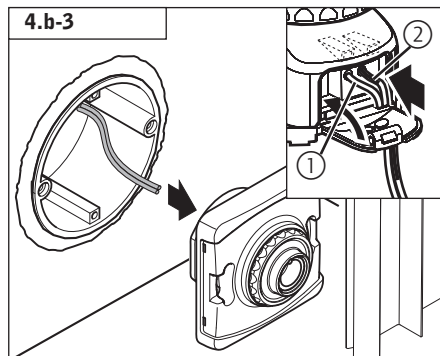
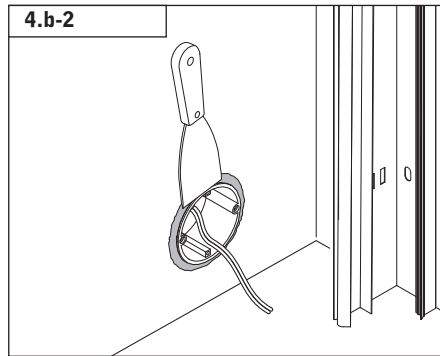
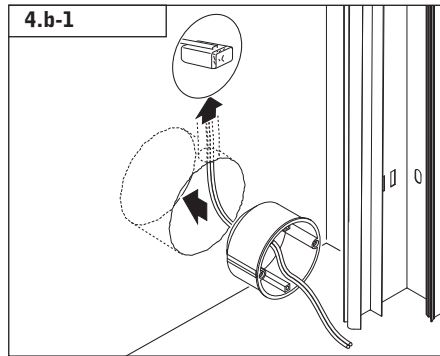

4.c

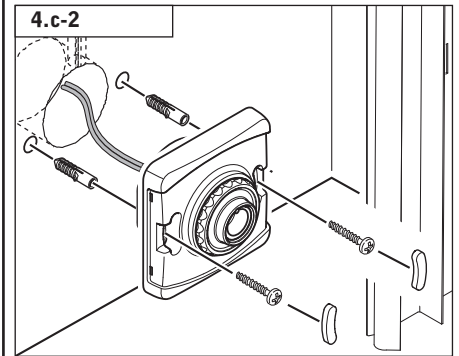
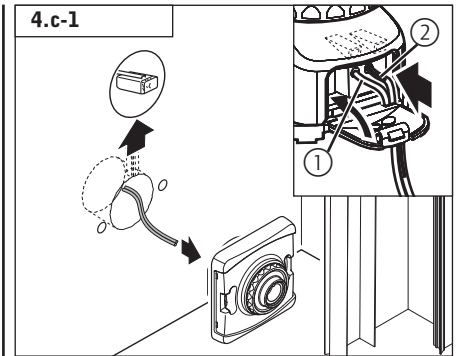

5.

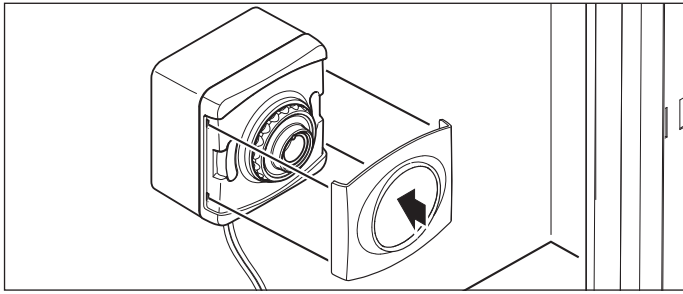

6.

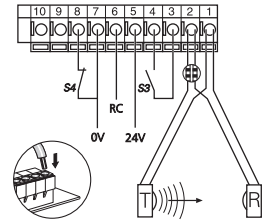
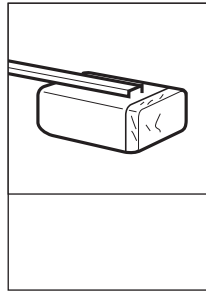

7.

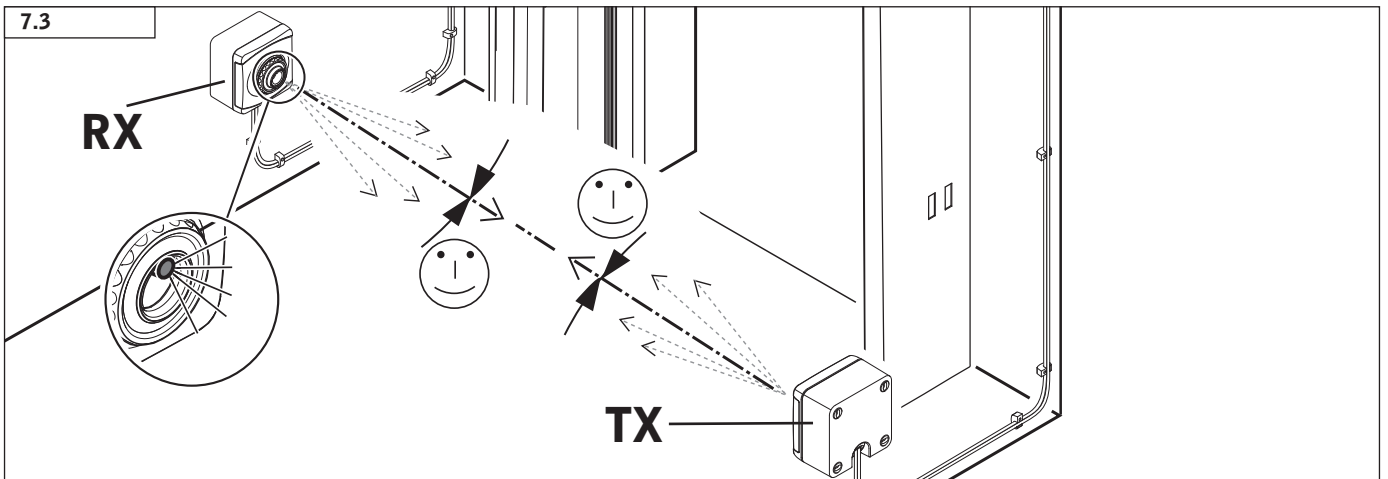
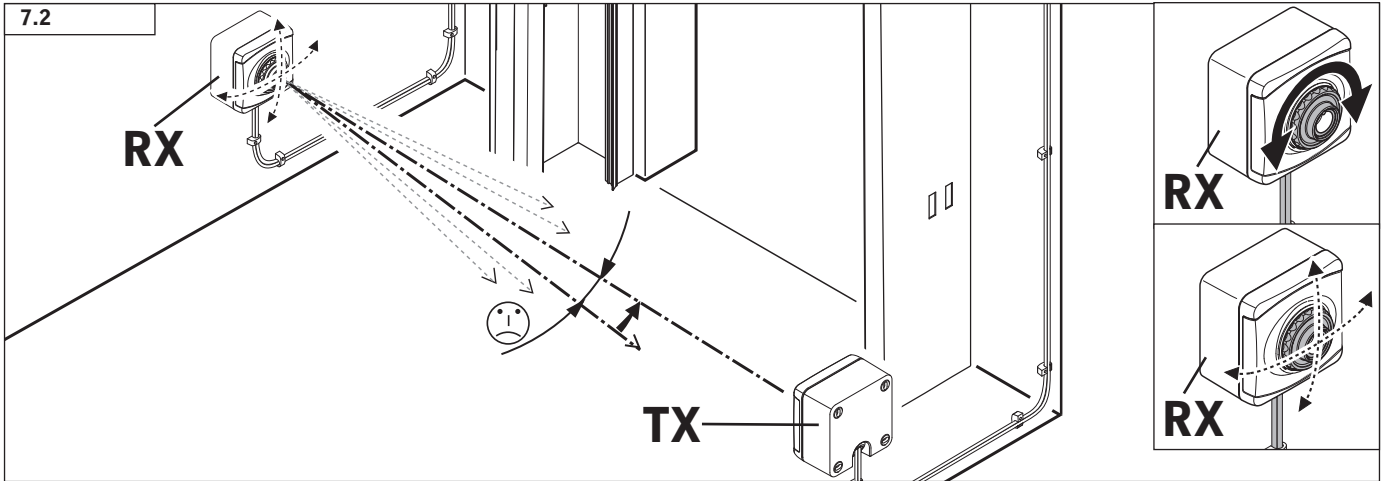

8.

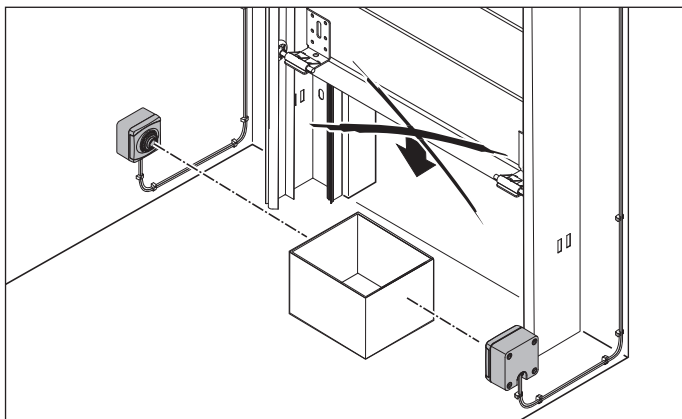

(D) Funktionskontrolle

Der Antrieb muss bei Unterbrechung der Lichtschranke abschalten.

(GB) Functional check

The operator must switch off when the photocell beam is interrupted.

(F) Contrôles de fonction

Si la barrière optique est interrompue, l'opérateur doit se déconnecter.

(NL) Functiecontrole

De deur of het hek moet bij onderbreking van de fotocel stoppen en reviseren.

(I) Controllo di funzionamento

La motorizzazione si deve spegnere all'interruzione del raggio della fotocellula.

(E) Control del funcionamiento

El automatismo tiene que desconectarse cuando se interrumpe la barrera fotoeléctrica.

(P) Controlo de funcionamento

O accionamento tem de desligar em caso de interrupção da barreira de luz.

(S) Funktionskontroll

Drivsystemet måste vid brytning av ljusbarriären fråkopplas.

(N) Funksjonskontroll

Portåpneren må koples ut når fotocellens lysstråle blir brutt.

(H) Működésellenőrzés

A fénySORÓPÓ megszakadásakor le kell kapcsolnia a működtető szerkeszetnek.

(SLO) Funkcijska kontrola

Pogon mora se mora pri prekinitvi fotocelice izklopiti.

(CZ) Kontrola funkce

Pohon se musí při přerušení světelné závory vypnout.

(PL) Kontrola działania

W momencie przerwania bramki świetlnej powinno nastąpić wyłączenie napędu.

(LT) Funkcinė kontrolė

Užstojus šviesos jutiklį, variklis turi išsijungti.

(RUS) Контроль правильности функционирования

При прерывании фотобарьера привод должен отключиться.

(DK) Funktionskontrol

Drevet skal frakoble fotocellen ved afbrydelse.



80110

Art.-Nr.: 80 110
Version: 03.2007